

Zirconia LX 300-330-350 S

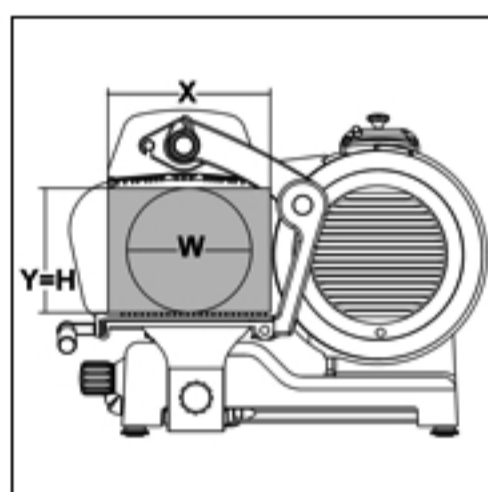

- Linea arrotondata priva di spigoli e viti in vista.
- Perno di scorrimento, cromato rettificato e lappato.
- Boccole di scorrimento in ghisa lappate.
- Paracolpi su carrello in gomma vulcanizzata.
- Coperchio supporto vela smontabile.
- Parafetta in acciaio inox con incastro rapido a baionetta.
- Tutte le minuterie acciaio inox.
- Copertura inferiore con accesso diretto ai componenti elettrici.
- Scheda elettronica commutabile 110-220-380 V monofase e trifase.
- Affilatoio con vaschetta inferiore di protezione.
- Paragrasso in tutta la lunghezza della vela, facilmente smontabile.
- Estrattore lama di serie.
- Manopole alluminio.
- Lama G&B.
- Piedini in alluminio telescopici con base in gomma.
- Pulsanti IP 67 in acciaio inox.
- Valigetta con utensili manutenzione e CD dimostrativo.
- Apertura vela trasversale 30 mm.
- Sistema di tenuta stagna su puleggia.
- 48 mm di distanza fra la lama e la testa.
- Braccio con apertura agevolata e manopola ergonomica.
- Staffa di grandi dimensioni in acciaio inox facilmente smontabile.
- Piatto e scorrevoli perfettamente paralleli, con rialzo per sostegno prodotto.

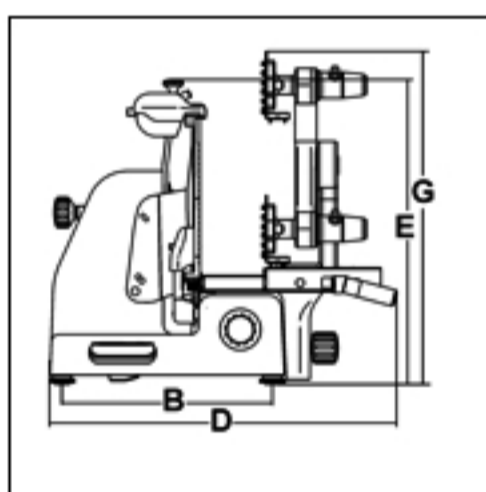
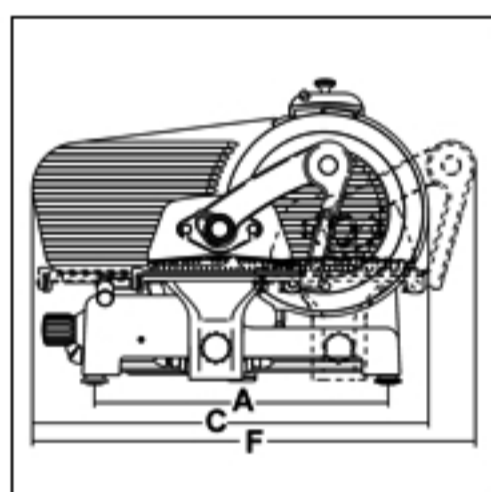

Modello	ZIRCONIA LX 300 S	ZIRCONIA LX 330 S	ZIRCONIA LX 350 S
Alimentazione	230V 50/60Hz F+N 400V 50/60Hz 3F	230V 50/60Hz F+N 400V 50/60Hz 3F	230V 50/60Hz F+N 400V 50/60Hz 3F
Motore	Watt 275 - Hp 0,37	Watt 275 - Hp 0,37	Watt 275 - Hp 0,37
Lama	Ø 300 mm / 12"	Ø 330 mm / 13"	Ø 350 mm / 14"
Spessore di taglio	mm 30	mm 30	mm 30
Corsa carrello	mm 310	mm 310	mm 310
A	468 mm	468 mm	468 mm
B	338 mm	338 mm	338 mm
C	635 mm	645 mm	660 mm
D	600 mm	600 mm	600 mm
E	500 mm	515 mm	530 mm
F	750 mm	750 mm	750 mm
G	695 mm	705 mm	715 mm
X	270 mm	270 mm	270 mm
Y	230 mm	245 mm	255 mm
H	230 mm	245 mm	255 mm
W	230 mm	245 mm	255 mm
Peso netto	36,5 Kg	37 Kg	38 Kg
Dimensioni imballo	870x840x750 mm	870x840x750 mm	870x840x750 mm
Peso lordo	51,5 Kg	52 Kg	53 Kg